

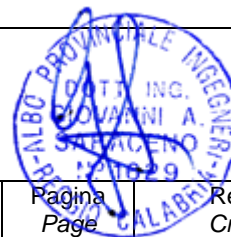

Titolo progetto <i>Project title</i>	Comune di Cavaglià, località Gerbido (BI) Impianto per la produzione di energia elettrica e termica mediante combustione di rifiuti speciali non pericolosi PAUR ai sensi dell'art. 27-bis D.Lgs. 152/06 e s.m.i.
Titolo documento <i>Document title</i>	OPERA 2 – Relazione Tecnica Illustrativa
Progettista <i>Design engineer</i>	3E
Approvazione <i>Approved by</i>	C. Donati
Verificatore <i>Approved by</i>	M. Mazzarella
Validato <i>Validated by</i>	F. Roncari
Numero documento interno <i>Document number</i>	CAVA06V02F16GN10000ES005
Derivato da <i>Derived by</i>	CAVP09O10000EBM0700501
Numero documento fornitore <i>Supplier code</i>	082.18.04.R03

Tabella delle revisioni / Table of revisions



Revisione <i>Revision</i>	Data <i>Date</i>	Descrizione <i>Description</i>	Pagina <i>Page</i>	Redazione <i>Created by</i>
00	Marzo 2024	Revisione dopo Richiesta chiarimenti/integrazioni, ai sensi D.Lgs. 152/06 ss.mm.ii. art.27 bis comma 5		3E

INDICE

1	PREMESSA	3
2	UBICAZIONE DELL'INTERVENTO E OPERE ATTRAVERSATE	3
2.1	ELENCO DELLE OPERE ATTRAVERSATE	3
3	DESCRIZIONE DELLE OPERE	4
3.1	VINCOLI	4
4	CRONOPROGRAMMA	5
5	CARATTERISTICHE TECNICHE DELL'OPERA	5
5.1	PREMESSA	5
5.2	CARATTERISTICHE ELETTRICHE DELL'ELETTRODOTTO	7
5.3	DISTANZA TRA I SOSTEGNI	7
5.4	CONDUTTORI E CORDE DI GUARDIA	7
5.4.1	Stato di tensione meccanica	8
5.5	CAPACITÀ DI TRASPORTO.....	9
5.6	SOSTEGNI.....	9
5.7	ISOLAMENTO.....	11
5.7.1	Caratteristiche geometriche.....	12
5.7.2	Caratteristiche elettriche	12
5.8	MORSETTERIA ED ARMAMENTI.....	13
5.9	FONDAZIONI	14
5.10	MESSE A TERRA DEI SOSTEGNI	15
5.11	CARATTERISTICHE DEI COMPONENTI	16
5.12	TERRE E ROCCE DA SCAVO.....	16
6	RUMORE	16
7	CAMPI ELETTRICI E MAGNETICI	17
8	AREE IMPEGNATE	17
9	SICUREZZA NEI CANTIERI	18
10	NORMATIVA DI RIFERIMENTO	18
10.1	Leggi	18
10.2	Norme CEI.....	19

1 PREMESSA

Oggetto della presente relazione tecnica è la descrizione degli aspetti specifici dei nuovi raccordi in entra – esce a 220 kV all'elettrodotto a 220kV in doppia terna esistente "Biella est - Rondissone", di cui sarà aperta solo una terna, ubicati nel comune di Cavaglià in Provincia di Biella e di Alice Castello e Tronzano Vercellese in provincia di Vercelli.

Maggiori dettagli sono riportati nelle planimetrie allegate.

2 UBICAZIONE DELL'INTERVENTO E OPERE ATTRAVERSATE

Tra le possibili soluzioni è stato individuato il tracciato più funzionale, che tenga conto di tutte le esigenze e delle possibili ripercussioni sull'ambiente, con riferimento alla legislazione nazionale e regionale vigente in materia.

Il tracciato degli elettrodotti, quale risulta dalla corografia allegata, è stato studiato in armonia con quanto dettato dall'art. 121 del T.U. 11/12/1933 n. 1775, comparando le esigenze della pubblica utilità delle opere con gli interessi pubblici e privati coinvolti, cercando in particolare di:

- contenere per quanto possibile la lunghezza del tracciato per occupare la minor porzione possibile di territorio;
- minimizzare l'interferenza con le zone di pregio ambientale, naturalistico, paesaggistico e archeologico;
- recare minor sacrificio possibile alle proprietà interessate, avendo cura di vagliare le situazioni esistenti sui fondi da asservire rispetto anche alle condizioni dei terreni limitrofi;
- evitare, per quanto possibile, l'interessamento di aree urbanizzate o di sviluppo urbanistico;
- assicurare la continuità del servizio, la sicurezza e l'affidabilità della Rete di Trasmissione Nazionale;
- permettere il regolare esercizio e manutenzione dell'elettrodotto.

2.1 ELENCO DELLE OPERE ATTRAVERSATE

L'elenco delle opere attraversate dalla linea, con l'indicazione degli enti competenti, è riportato nella tabella a seguire e nella Tavola allegata.

NUMERO ATTRAVERSAMENTO	DESCRIZIONE OPERA ATTRAVERSATA	ENTE INTERESSATO
Comune di Alice Castello - Provincia di Vercelli		
1	Naviglio "Il Navilotto"	Associazione d'irrigazione Ovest Sesia
2	Linea MT autorizzata	Produttore privato Open Piemonte
3	Linea MT	E - Distribuzione
4	Autostrada E25	Autostrade per l'Italia
5	Autostrada E64	Autostrade per l'Italia
6	Ferrovia Torino - Milano	RFI
Strade comunali		

3 DESCRIZIONE DELLE OPERE

Con riferimento alla corografia allegata, il tracciato dei raccordi prevede di intercettare l'esistente linea aerea a 220 kV in doppia terna "Biella Est - Rondissone" mediante la costruzione di 10 nuovi sostegni. Questi nuovi sostegni, indicati nella corografia allegata rispettivamente come 1O, 2O, 3O, 4O, 5O, 1E, 2E, 3E, 4E e 5E, avranno la funzione di indirizzare le due tratte della linea intercettata, provenienti dagli esistenti sostegni, verso i portali dei rispettivi stalli nella sezione a 220 kV della futura stazione elettrica di Cavaglià, situata circa 1,200 m a Nord - Ovest della linea da intercettare.

La linea sarà realizzata con i sostegni della serie unificata a 380 kV, per contenere le altezze totali dei nuovi sostegni. La linea attuale è equipaggiata con conduttori in alluminio-acciaio aventi sezione pari a 428 mm² e diametro pari a 26,9 mm, che non sono più utilizzati nella unificazione TERNA attuale.

Lo sviluppo del tracciato dei raccordi, da ciascun portale della nuova S.E. di smistamento di Cavaglia ai sostegni nuovi che verranno realizzati per intercettare la linea esistente, è di circa 1400 m.

I tracciati dei due raccordi coinvolgono, il comune di Cavaglià, Alice Castello e di Tronzano Vercellese, interessando aree a prevalente uso agricolo e scarsamente antropizzate, situate a margine dell'area industriale.

3.1 VINCOLI

Il tracciato dell'elettrodotto ricade in zone sottoposte a vincolo aeroportuale con il Settore 5, come da report allegato e per il quale provvederemo alla presentazione dell'iter valutativo presso ENAV. Non interessa zone sottoposte a vincolo ambientale, fatta eccezione per alcune aree boscate, che saranno interessate solo dall'attraversamento aereo dei conduttori.

4 CRONOPROGRAMMA

Il programma dei lavori è illustrato nel disegno di seguito riportato.

ID	Nome attività																		
		M1	M2	M3	M4	M5	M6	M7	M8	M9	M10	M11	M12	M13	M14	M15	M16	M17	M18
1	COSTRUZIONE ELETTRODOTTO	COSTRUZIONE ELETTRODOTTO																	
2	Kick off meeting	◆ Kick off meeting																	
3	Rilievo del tracciato e progettazione del profilo	■ Rilievo del tracciato e progettazione del profilo																	
4	Indagini geognostiche	■ Indagini geognostiche																	
5	Approvazione della documentazione di progetto	■ Approvazione della documentazione di progetto																	
6	Ordinazione materiali	■ Ordinazione materiali																	
7	Collaudo dei materiali	■ Collaudo dei materiali																	
8	Inizio delle opere civili	◆ Inizio delle opere civili																	
9	Stubs e basi dei sostegni al Sito (fabbricazione)	■ Stubs e basi dei sostegni al Sito (fabbricazione)																	
10	Materiale di messa a terra al Sito (fabbricazione)	■ Materiale di messa a terra al Sito (fabbricazione)																	
11	Parti superiori dei sostegni al Sito (fabbricazione)	■ Parti superiori dei sostegni al Sito (fabbricazione)																	
12	Conduttori e corde di guardia al Sito (fabbricazione)	■ Conduttori e corde di guardia al Sito (fabbricazione)																	
13	Isolatori al Sito (fabbricazione)	■ Isolatori al Sito (fabbricazione)																	
14	Morsetteria al Sito (fabbricazione)	■ Morsetteria al Sito (fabbricazione)																	
15	Asservimenti	■ Asservimenti																	
16	Esecuzione degli scavi	■ Esecuzione degli scavi																	
17	Ass. degli stubs e delle basi, casseri e armature	■ Ass. degli stubs e delle basi, casseri e armature																	
18	Getto del calcestruzzo	■ Getto del calcestruzzo																	
19	Riempimento degli scavi	■ Riempimento degli scavi																	
20	Assemblaggio delle parti superiori dei sostegni	■ Assemblaggio delle parti superiori dei sostegni																	
21	Assemblaggio e montaggio isolatori e morsetteria	■ Assemblaggio e montaggio isolatori e morsetteria																	
22	Tesatura	■ Tesatura																	
23	Collaudo al Sito	■ Collaudo al Sito																	
24	Energizzazione	◆ Energizzazione																	

Cronoprogramma per l'esecuzione dei raccordi alla RTN della nuova stazione AT 220 kV di Cavaglià (BI)

5 CARATTERISTICHE TECNICHE DELL'OPERA

5.1 PREMESSA

I calcoli delle frecce e delle sollecitazioni dei conduttori di energia, delle corde di guardia, dell'armamento, dei sostegni e delle fondazioni, sono rispondenti alla Legge n. 339 del 28/06/1986 ed alle norme contenute nei Decreti del Ministero dei LL.PP. del 21/03/1988 e del 16/01/1991 con particolare riguardo agli elettrodotti di classe terza, così come definiti dall'art. 1.2.07 del Decreto del 21/03/1988 suddetto; per quanto concerne le distanze tra conduttori di energia e fabbricati adibiti ad abitazione o ad altra attività che comporta

tempi di permanenza prolungati, queste sono conformi anche al dettato del D.P.C.M. 08/07/2003.

Il progetto dell'opera è conforme al Progetto Unificato per gli elettrodotti elaborato fin dalla prima metà degli anni '70 a cura della Direzione delle Costruzioni di ENEL, aggiornato nel pieno rispetto della normativa prevista dal DM 21-10-2003 (Presidenza del Consiglio di Ministri Dipartimento Protezione Civile) e tenendo conto delle Norme Tecniche per le Costruzioni, Decreto 14/09/2005.

Per quanto attiene gli elettrodotti, nel Progetto Unificato TERNA, sono inseriti tutti i componenti (sostegni e fondazioni, conduttori, morsetteria, isolatori, ecc.) con le relative modalità di impiego.

L'elettrodotto sarà costituito da una palificazione a semplice terna armata con tre fasi ciascuna composta da un conduttore di energia e da una corda di guardia, fino al raggiungimento dei sostegni capolinea; lo stesso assetto si ha tra il sostegno capolinea e i portali di stazione, come meglio illustrato di seguito.

5.2 CARATTERISTICHE ELETTRICHE DELL'ELETTRODOTTO

Le caratteristiche elettriche dell'elettrodotto sono le seguenti:

Frequenza nominale	50 Hz
Tensione nominale	220 kV
Corrente in servizio normale	710 A

La portata in corrente in servizio normale del conduttore sarà conforme a quanto prescritto dalla norma CEI 11-60, per elettrodotti a 220 kV in zona B.

5.3 DISTANZA TRA I SOSTEGNI

La distanza tra due sostegni consecutivi dipende dall'orografia del terreno e dall'altezza utile dei sostegni impiegati; mediamente in condizioni normali per il livello di tensione 220 kV si può ritenere essere circa pari a $450 \div 500$ m. nel caso specifico, le campate massime saranno inferiori a 400m.

5.4 CONDUTTORI E CORDE DI GUARDIA

Fino al raggiungimento dei sostegni capolinea, ciascuna fase elettrica sarà costituita da un conduttore di energia costituito da una corda di alluminio-acciaio della sezione complessiva di 585 mmq composta da n.19 fili di acciaio del diametro 2,10 mm e da n.54 fili di alluminio del diametro di 3,50 mm, con un diametro complessivo di 31,5 mm.

Il carico di rottura teorico del conduttore sarà di 16852 daN.

Per zone ad alto inquinamento salino può essere impiegato in alternativa il conduttore con l'anima a "zincatura maggiorata" ed ingrassato fino al secondo mantello di alluminio. Le caratteristiche tecniche del conduttore sono riportate nel documento dei "Particolari costruttivi".

Nelle campate comprese tra i sostegni capolinea ed i portali della stazione elettrica ciascuna fase sarà costituita dallo stesso conduttore.

I conduttori avranno un'altezza da terra non inferiore a metri 8,50, arrotondamento per accesso di quella minima prevista dall'art. 2.1.05 del D.M. 16/01/1991.

L' elettrodotto sarà inoltre equipaggiato con una corda di guardia destinata, oltre che a proteggere l'elettrodotto stesso dalle scariche atmosferiche, a migliorare la messa a terra

dei sostegni. Ciascuna corda di guardia, in acciaio zincato del diametro di 11,50 mm e sezione di 78,94 mmq, sarà costituita da n. 19 fili del diametro di 2,30 mm (tavola LC 23). Il carico di rottura teorico della corda di guardia sarà di 10645 daN.

In alternativa è possibile l'impiego di una corda di guardia in alluminio-acciaio con fibre ottiche, del diametro di 17,9 mm (tavola UX LC50), da utilizzarsi per il sistema di protezione, controllo e conduzione degli impianti.

5.4.1 Stato di tensione meccanica

Il tiro dei conduttori e delle corde di guardia è stato fissato in modo che risulti costante, in funzione della campata equivalente, nella condizione "normale" di esercizio linea, cioè alla temperatura di 15°C ed in assenza di sovraccarichi (EDS - "every day stress"). Ciò assicura una uniformità di comportamento nei riguardi delle sollecitazioni prodotte dal fenomeno delle vibrazioni.

Nelle altre condizioni o "stati" il tiro varia in funzione della campata equivalente di ciascuna tratta e delle condizioni atmosferiche (vento, temperatura ed eventuale presenza di ghiaccio). La norma vigente divide il territorio italiano in due zone, A e B, in relazione alla quota e alla disposizione geografica.

Gli "stati" che interessano, da diversi punti di vista, il progetto delle linee sono riportati nello schema seguente:

EDS	Condizione di tutti i giorni: +15°C, in assenza di vento e ghiaccio
MSA	Condizione di massima sollecitazione (zona A): -5°C, vento a 130 km/h
MSB	Condizione di massima sollecitazione (zona B): -20°C, manicotto di ghiaccio di 12 mm, vento a 65 km/h
MPA	Condizione di massimo parametro (zona A): -5°C, in assenza di vento e ghiaccio
MPB	Condizione di massimo parametro (zona B): -20°C, in assenza di vento e ghiaccio
MFA	Condizione di massima freccia (Zona A): +55°C, in assenza di vento e ghiaccio
MFB	Condizione di massima freccia (Zona B): +40°C, in assenza di vento e ghiaccio
CVS1	Condizione di verifica sbandamento catene: 0°C, vento a 26 km/h
CVS2	Condizione di verifica sbandamento catene: +15°C, vento a 130 km/h
CVS3	Condizione di verifica sbandamento catene: 0°C (Zona A) -10°C (Zona B), vento a 65 km/h
CVS4	Condizione di verifica sbandamento catene: +20°C, vento a 65 km/h

La linea in oggetto è situata in "**ZONA B**"

5.5 CAPACITÀ DI TRASPORTO

La capacità di trasporto dell'elettrodotto è funzione lineare della corrente di fase. Il conduttore in oggetto corrisponde al "conduttore standard" preso in considerazione dalla Norma CEI 11-60, nella quale sono definite anche le portate nei periodi caldo e freddo.

Il progetto dell'elettrodotto in oggetto è stato sviluppato nell'osservanza delle distanze di rispetto previste dalle Norme vigenti, sopra richiamate, pertanto le portate in corrente da considerare sono le stesse indicate nella Norma CEI 11-60.

5.6 SOSTEGNI

I nuovi raccordi in progetto, saranno palificati con sostegni in singola terna a 380kV del tipo tradizionale a traliccio a "delta rovescio", di varie altezze secondo le caratteristiche altimetriche del terreno, in angolari di acciaio ad elementi zincati a caldo e bullonati. Gli angolari di acciaio sono raggruppati in elementi strutturali. Il calcolo delle sollecitazioni meccaniche ed il dimensionamento delle membrature, è stato eseguito conformemente a quanto disposto dal D.M. 21/03/1988 e le verifiche sono state effettuate per l'impiego sia in zona "A" che in zona "B".

Essi avranno un'altezza tale da garantire, anche in caso di massima freccia del conduttore, il franco minimo prescritto dalle vigenti norme; l'altezza totale fuori terra sarà di norma inferiore a 61 m. Nei casi in cui ci sia l'esigenza tecnica di superare tale limite, si provvederà, in conformità alla normativa sulla segnalazione degli ostacoli per il volo a bassa quota, alla verniciatura del terzo superiore dei sostegni e all'installazione delle sfere di segnalazione sulle corde di guardia.

I sostegni saranno provvisti di difese parasalita.

Per quanto concerne detti sostegni, fondazioni e relativi calcoli di verifica, TERNA si riserva di apportare nel progetto esecutivo modifiche di dettaglio dettate da esigenze tecniche ed economiche, ricorrendo, se necessario, all'impiego di opere di sottofondazione.

Ciascun sostegno si può considerare composto dai piedi, dalla base, da un tronco e dalla testa, della quale fanno parte le mensole. Ad esse sono applicati gli armamenti (cioè l'insieme di elementi che consente di ancorare meccanicamente i conduttori al sostegno pur mantenendoli elettricamente isolati da esso) che possono essere di sospensione o di amarro. Vi sono infine i cimini, atti a sorreggere le corde di guardia.

I piedi del sostegno, che sono l'elemento di congiunzione con il terreno, possono essere di lunghezza diversa, consentendo un migliore adattamento, in caso di terreni acclivi.

L'elettrodotto a 220 kV semplice terna è realizzato utilizzando una serie unificata di tipi di sostegno, tutti diversi tra loro (a seconda delle sollecitazioni meccaniche per le quali sono

progettati) e tutti disponibili in varie altezze (H), denominate "altezze utili" (di norma variabili da 15 a 42 m).

I tipi di sostegno standard utilizzati e le loro prestazioni nominali (riferiti alla zona A), con riferimento al conduttore utilizzato alluminio-acciaio Φ 31,5 mm, in termini di campata media (Cm), angolo di deviazione (δ) e costante altimetrica (K) sono i seguenti:

SOSTEGNI 380 kV Semplice Terna a delta rovesciato - ZONA A EDS 21 %

TIPO	ALTEZZA	CAMPATA MEDIA	ANGOLO DEVIAZIONE	COSTANTE ALTIMETRICA
"L" Leggero	18 ÷ 42 m	400 m	0°	0,11
"N" Normale	18 ÷ 42 m	400 m	4°	0,18
"M" Medio	18 ÷ 54 m	400 m	8°	0,24
"P" Pesante	18 ÷ 42 m	400 m	16°	0,3
"V" Vertice	18 ÷ 54 m	400 m	32°	0,3
"C" Capolinea	18 ÷ 42 m	400 m	60°	0,3
"E" Eccezionale	18 ÷ 42 m	400 m	90°	0,3

Ogni tipo di sostegno ha un campo di impiego rappresentato da un diagramma di utilizzazione nel quale sono rappresentate le prestazioni lineari (campate media), trasversali (angolo di deviazione) e verticali (costante altimetrica K).

Il diagramma di utilizzazione di ciascun sostegno è costruito secondo il seguente criterio. Partendo dai valori di Cm, δ e K relativi alle prestazioni nominali, si calcolano le forze (azione trasversale e azione verticale) che i conduttori trasferiscono all'armamento.

Successivamente con i valori delle azioni così calcolate, per ogni valore di campata media, si vanno a determinare i valori di δ e K che determinano azioni di pari intensità.

In ragione di tale criterio, all'aumentare della campata media diminuisce sia il valore dell'angolo di deviazione sia la costante altimetrica con cui è possibile impiegare il sostegno.

La disponibilità dei diagrammi di utilizzazione agevola la progettazione, in quanto consente di individuare rapidamente se il punto di lavoro di un sostegno, di cui si siano determinate la posizione lungo il profilo della linea e l'altezza utile, e quindi i valori a picchetto di Cm, δ e K, ricade o meno all'interno dell'area delimitata dal diagramma di utilizzazione stesso.

5.7 ISOLAMENTO

L'isolamento degli elettrodotti, previsto per una tensione massima di esercizio di 245 kV, sarà realizzato con isolatori a cappa e perno in vetro temprato, con carico di rottura di 160 e 210 kN nei due tipi "normale" e "antisale", connessi tra loro a formare catene di almeno 19 elementi negli amarri e 21 nelle sospensioni, come indicato nel grafico riportato al paragrafo successivo. Le catene di sospensione saranno del tipo a I (semplici o doppie per ciascuno dei rami) e così pure quelle in amarro. Le caratteristiche degli isolatori rispondono a quanto previsto dalle norme CEI.

5.7.1 Caratteristiche geometriche

Nella tabella L 2 allegata sono riportate le caratteristiche geometriche tradizionali ed inoltre le due distanze "dh" e "dv" (vedi figura) atte a caratterizzare il comportamento a sovratensione di manovra sotto pioggia.

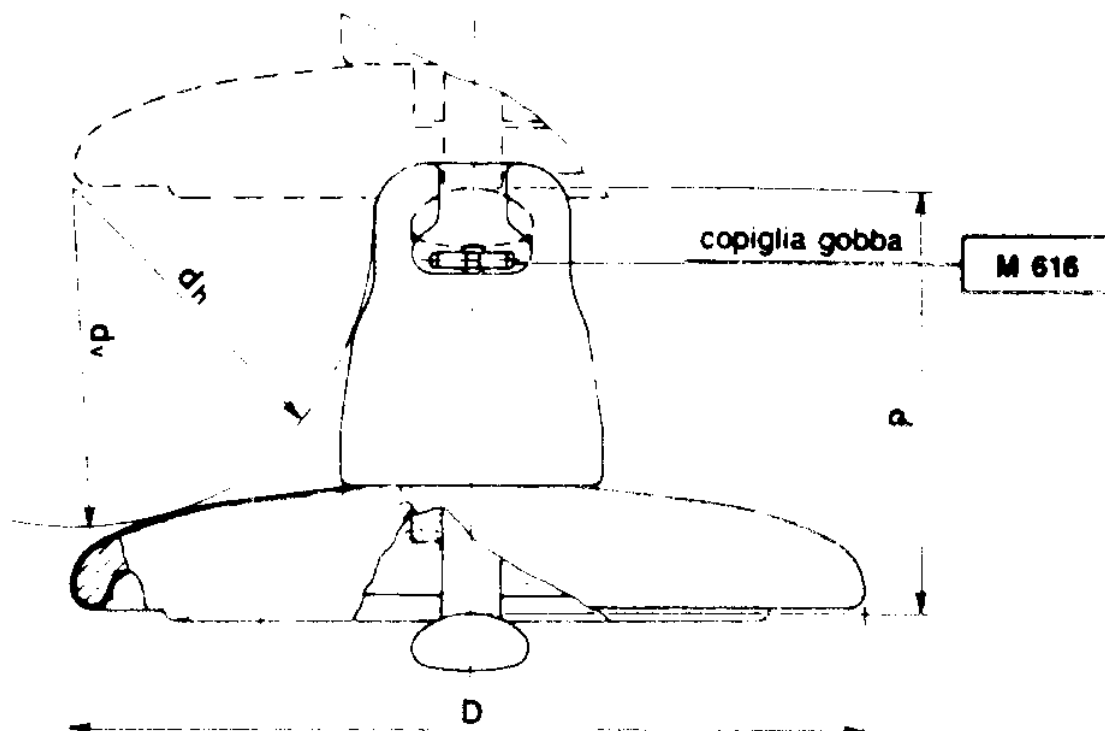

5.7.2 Caratteristiche elettriche

Le caratteristiche geometriche di cui sopra sono sufficienti a garantire il corretto comportamento delle catene di isolatori a sollecitazioni impulsive dovute a fulminazione o a sovratensioni di manovra.

Per quanto riguarda il comportamento degli isolatori in presenza di inquinamento superficiale, nelle tabelle sono riportate, per ciascun tipo di isolatore, le condizioni di prova in nebbia salina, scelte in modo da porre ciascuno di essi in una situazione il più possibile vicina a quella di effettivo impiego.

Le caratteristiche della zona interessata dall'elettrodotto in esame sono di inquinamento atmosferico medio e quindi si è scelta la soluzione dei 14 isolatori (passo 146) tipo J1/3 (normale) per tutti gli armamenti in sospensione e quella dei 14 isolatori (passo 170) tipo J1/4 (normale) per gli armamenti in amarro.

5.8 MORSETTERIA ED ARMAMENTI

Gli elementi di morsetteria per linee a 220 kV sono stati dimensionati in modo da poter sopportare gli sforzi massimi trasmessi dai conduttori al sostegno.

A seconda dell'impiego previsto sono stati individuati diversi carichi di rottura per gli elementi di morsetteria che compongono gli armamenti in sospensione:

- 120 kN utilizzato per le morse di sospensione.
- 210 kN utilizzato per i rami semplici degli armamenti di sospensione e dispositivo di amarro di un singolo conduttore.
- 360 kN utilizzato nei rami doppi degli armamenti di sospensione.

Le morse di amarro sono invece state dimensionate in base al carico di rottura del conduttore.

Per equipaggiamento si intende il complesso degli elementi di morsetteria che collegano le morse di sospensione o di amarro agli isolatori e questi ultimi al sostegno.

La scelta degli equipaggiamenti viene effettuata, per ogni singolo sostegno, fra quelli disponibili nel progetto unificato, in funzione delle azioni (trasversale, verticale e longitudinale) determinate dal tiro dei conduttori e dalle caratteristiche di impiego del sostegno esaminato (campata media, dislivello a monte e a valle, ed angolo di deviazione).

5.9 FONDAZIONI

Ciascun sostegno è dotato di quattro piedi e delle relative fondazioni.

La fondazione è la struttura interrata atta a trasferire i carichi strutturali (compressione e trazione) dal sostegno al sottosuolo.

Le fondazioni unificate sono utilizzabili su terreni normali, di buona o media consistenza.

Ciascun piedino di fondazione è composto di tre parti:

1. un blocco di calcestruzzo armato costituito da una base, che appoggia sul fondo dello scavo, formata da una serie di platee (parallelepipedi a pianta quadrata) sovrapposte; detta base è simmetrica rispetto al proprio asse verticale;
2. un colonnino a sezione circolare, inclinato secondo la pendenza del montante del sostegno;
3. un "moncone" annegato nel calcestruzzo al momento del getto, collegato al montante del "piede" del sostegno. Il moncone è costituito da un angolare, completo di squadrette di ritenuta, che si collega con il montante del piede del sostegno mediante un giunto a sovrapposizione. I monconi sono raggruppati in tipi, caratterizzati dalla dimensione dell'angolare, ciascuno articolato in un certo numero di lunghezze.

Dal punto di vista del calcolo dimensionale è stata seguita la normativa di riferimento per le opere in cemento armato di seguito elencata:

- D.M. Infrastrutture e Trasporti 14 settembre 2005 n. 159 "Norme tecniche per le costruzioni";
- D.M. 9 gennaio 1996, "Norme tecniche per il calcolo, l'esecuzione ed il collaudo delle strutture in cemento armato, normale e precompresso e per le strutture metalliche";
- D.M. 14 febbraio 1992: "Norme tecniche per l'esecuzione delle opere in cemento armato normale e precompresso e per le strutture metalliche";
- Decreto Interministeriale 16 Gennaio 1996: "Norme tecniche relative ai "Criteri generali per la verifica di sicurezza delle costruzioni e dei carichi e sovraccarichi".

Sono inoltre osservate le prescrizioni della normativa specifica per elettrodotti, costituita dal D.M. 21/3/1988; in particolare per la verifica a strappamento delle fondazioni, viene considerato anche il contributo del terreno circostante come previsto dall'articolo 2.5.06 dello stesso D.M. 21/3/1988.

L'articolo 2.5.08 dello stesso D.M., prescrive che le fondazioni verificate sulla base degli articoli sopramenzionati, siano idonee ad essere impiegate anche nelle zone sismiche per qualunque grado di sismicità.

I sostegni utilizzati sono tuttavia stati verificati anche secondo le disposizioni date dal D.M. 9/01/96 (Norme tecniche per le costruzioni in zone sismiche)

L'abbinamento tra ciascun sostegno e la relativa fondazione è determinato nel progetto unificato mediante le "Tabelle delle corrispondenze" che sono le seguenti:

- Tabella delle corrispondenze tra sostegni, monconi e fondazioni;
- Tabella delle corrispondenze tra fondazioni ed armature colonnino

Con la prima tabella si definisce il tipo di fondazione corrispondente al sostegno impiegato mentre con la seconda si individua la dimensione ed armatura del colonnino corrispondente.

Come già detto le fondazioni unificate sono utilizzabili solo su terreni normali di buona e media consistenza, pertanto le fondazioni per sostegni posizionati su terreni con scarse caratteristiche geomeccaniche, su terreni instabili o su terreni allagabili sono oggetto di indagini geologiche e sondaggi mirati, sulla base dei quali vengono, di volta in volta, progettate ad hoc.

5.10 MESSE A TERRA DEI SOSTEGNI

Per ogni sostegno, in funzione della resistività del terreno misurata in sito, viene scelto, in base alle indicazioni riportate nel Progetto Unificato, anche il tipo di messa a terra da utilizzare.

Il Progetto Unificato ne prevede di 6 tipi, adatti ad ogni tipo di terreno.

5.11 CARATTERISTICHE DEI COMPONENTI

Si rimanda alla consultazione dell'elaborato "Caratteristiche Componenti Raccordi".

5.12 TERRE E ROCCE DA SCAVO

In ottemperanza della normativa vigente in fase di progettazione esecutiva, verrà predisposto idoneo "Piano di Gestione delle Terre e Rocce da Scavo" nel quale verranno descritti le modalità di gestione delle stesse in fase di realizzazione.

In particolare, il suddetto Piano di Gestione sarà così articolato:

a) Studio preliminare. Ovvero una verifica diretta in campo e documentale presso Comuni, Provincia e Regione, volta al reperimento di dati storici che consentano una valutazione a priori della possibile presenza di contaminazione nell'area interessata dagli elettrodotti.

b) Piano di indagine. In funzione del posizionamento definitivo dei sostegni e delle profondità previste per gli scavi di fondazione, conseguenti alle verifiche geotecniche e alla definizione del progetto esecutivo degli elettrodotti, facendo riferimento alle risultanze dello studio preliminare di cui al punto precedente, verrà predisposto un Piano di Indagine nel quale saranno definite le quantità, la posizione, la qualità dei prelievi e delle analisi da eseguire e dei parametri da ricercare.

c) Indagini. Preliminarmente all'avvio del cantiere di costruzione degli elettrodotti saranno eseguiti, nei punti definiti dal Piano di indagine, i prelievi dei campioni, le analisi chimiche finalizzate alla determinazione del codice CER e alla classificazione del terreno e la determinazione della destinazione finale del terreno (ovvero il riutilizzo in sito, qualora possibile, o lo smaltimento in discarica autorizzata).

6 RUMORE

Occorre rilevare che il rumore si attenua con la distanza in ragione di 3 dB(A) al raddoppiare della distanza stessa e che, a detta attenuazione, va aggiunta quella provocata dalla vegetazione e/o dai manufatti. In queste condizioni, tenendo conto dell'attenuazione con la distanza, si riconosce che già a poche decine di metri dalla linea risultano rispettati anche i limiti più severi tra quelli di cui al D.P.C.M. marzo 1991, e alla Legge quadro sull'inquinamento acustico (Legge n. 447 del 26/10/1995).

Confrontando i valori acustici relativi alla rumorosità di alcuni ambienti tipici (rurale, residenziale senza strade di comunicazione, suburbano con traffico, urbano con traffico) si constata che tale rumorosità ambientale è dello stesso ordine di grandezza, quando non superiore, dei valori indicati per una linea a 380 kV. Considerazioni analoghe valgono per il rumore di origine eolica.

Per una corretta analisi dell'esposizione della popolazione al rumore prodotto dall'elettrodotto in fase di esercizio, si deve infine tenere conto del fatto che il livello del fenomeno è sempre modesto e che l'intensità massima è legata a cattive condizioni meteorologiche (vento forte e pioggia battente) alle quali corrispondono una minore propensione della popolazione alla vita all'aperto e l'aumento del naturale rumore di fondo (sibilo del vento, scroscio della pioggia, tuoni). Fattori, questi ultimi, che riducono sia la percezione del fenomeno che il numero delle persone interessate.

7 CAMPI ELETTRICI E MAGNETICI

Vedere elaborati specialistici presenti in Appendice D.

8 AREE IMPEGNATE

In merito all'attraversamento di aree da parte dell'elettrodotto, si possono individuare, con riferimento al Testo Unico 327/01, le **aree impegnate**, cioè le aree necessarie per la sicurezza dell'esercizio e manutenzione dell'elettrodotto (fascia di servitù, circa 40 m dall'asse linea per elettrodotti a 220 kV). Il vincolo preordinato all'esproprio sarà invece apposto sulle "aree potenzialmente impegnate" (previste dalla L. 239/04), equivalenti alle "zone di rispetto" di cui all'articolo 52 quater, comma 6, dello stesso testo unico (come integrato dal Decreto Legislativo 27 dicembre 2004, n. 330), all'interno delle quali è possibile inserire eventuali modeste varianti al tracciato dell'elettrodotto senza che le stesse comportino la necessità di nuove autorizzazioni. L'estensione delle zone di rispetto nel caso specifico, sarà di circa 40 m dall'asse linea: la planimetria catastale 1:4000 documento "CAVA06V02F16GN10000EA008 - Opera 2 - Planimetria Mappa Catastale con API", riporta l'asse indicativo del tracciato e un'ipotesi di posizionamento preliminare dei sostegni e la fascia delle aree potenzialmente impegnate sulle quali sarà apposto il vincolo preordinato all'esproprio. In fase di progetto esecutivo dell'opera si procederà alla delimitazione delle aree effettivamente impegnate dalla stessa con conseguente riduzione delle porzioni di territorio soggette a vincolo preordinato all'esproprio e servitù.

L'elenco delle particelle catastali interessate dall'apposizione del vincolo preordinato all'esproprio, con l'indicazione dei nominativi dei proprietari come da risultanze catastali, è riportato nel documento "Elenco ditte catastali".

9 SICUREZZA NEI CANTIERI

I lavori si svolgeranno in ossequio alla normativa del D.Lgs. 81/08 e s.m.i.. Pertanto, in fase di progettazione la Società proponente provvederà a nominare un Coordinatore per la sicurezza in fase di progettazione, abilitato ai sensi della predetta normativa, che redigerà il Piano di Sicurezza e Coordinamento. Successivamente, in fase di realizzazione dell'opera, sarà nominato un Coordinatore per la esecuzione dei lavori, anch'esso abilitato, che vigilerà durante tutta la durata dei lavori sul rispetto da parte delle ditte appaltatrici delle norme di legge in materia di sicurezza e delle disposizioni previste nel Piano di Sicurezza e Coordinamento.

10 NORMATIVA DI RIFERIMENTO

In questo capitolo si riportano i principali riferimenti normativi da prendere in considerazione per la progettazione, la costruzione e l'esercizio dell'intervento oggetto del presente documento.

10.1 LEGGI

- Regio Decreto 11 dicembre 1933 n° 1775 "Testo Unico delle disposizioni di legge sulle acque e impianti elettrici;
- Legge 23 agosto 2004, n. 239 "Riordino del settore energetico, nonché delega al Governo per il riassetto delle disposizioni vigenti in materia di energia";
- Legge 22 febbraio 2001, n. 36, "Legge quadro sulla protezione dalle esposizioni a campi elettrici, magnetici ed elettromagnetici"
- DPCM 8 luglio 2003, "Fissazione dei limiti di esposizione, dei valori di attenzione e degli obiettivi di qualità per la protezione della popolazione dalle esposizioni ai campi elettrici e magnetici alla frequenza di rete (50 Hz) generati dagli elettrodotti"
- DPR 8 giugno 2001 n°327 "Testo unico delle disposizioni legislative e regolamentari in materia di Pubblica Utilità" e smi
- Legge 24 luglio 1990 n° 241, "Norme sul procedimento amministrativo in materia di conferenza dei servizi" 15/2005 come modificato dalla Legge 11 febbraio 2005, n. 15, dal Decreto legge 14 marzo 2005, n. 35 e dalla Legge 2 aprile 2007, n. 40.
- Decreto Legislativo 22 gennaio 2004 n° 42 "Codice dei Beni Ambientali e del Paesaggio, ai sensi dell'articolo 10 della legge 6 luglio 2002, n. 137".
- Decreto del Presidente del Consiglio dei Ministri 12 dicembre 2005 "Individuazione della documentazione necessaria alla verifica della

compatibilità paesaggistica degli interventi proposti, ai sensi dell'articolo 146, comma 3, del Codice dei beni culturali e del paesaggio di cui al decreto legislativo 22 gennaio 2004, n. 42”.

- Decreto Legislativo 3 aprile 2006, n. 152 “Norme in materia ambientale”
- Legge 5 novembre 1971 n. 1086. “Norme per la disciplina delle opere di conglomerato cementizio armato, normale e precompresso ed a struttura metallica. Applicazione delle norme sul cemento armato”
- Decreto Interministeriale 21 marzo 1988 n. 449 "Approvazione delle norme tecniche per la progettazione, l'esecuzione e l'esercizio delle linee aeree esterne"
- Decreto Interministeriale 16 gennaio 1991 n. 1260 “Aggiornamento delle norme tecniche per la disciplina della costruzione e dell'esercizio di linee elettriche aeree esterne”
- Decreto Interministeriale del 05/08/1998 “Aggiornamento delle norme tecniche per la progettazione, esecuzione ed esercizio delle linee elettriche aeree esterne”
- Decreto Ministero Infrastrutture e Trasporti 14 settembre 2005 n. 159 “Norme tecniche per le costruzioni”
- Ordinanza PCM 20/03/2003 n. 3274 “Primi elementi in materia di criteri generali per la classificazione sismica del territorio nazionale e di normative tecniche per le costruzioni in zona sismica”;
- Ordinanza PCM 10/10/2003 n. 3316 “Modifiche ed integrazioni all’ordinanza del PCM n. 3274 del 20/03/2003”;
- Ordinanza PCM 23/01/2004 n. 3333 “Disposizioni urgenti di protezione civile”
- Ordinanza PCM 3/05/2005 n. 3431 Ulteriori modifiche ed integrazioni all’ordinanza del Presidente del Consiglio dei Ministri n. 3274 del 20 marzo 2003, recante “Primi elementi in materia di criteri generali per la classificazione sismica del territorio nazionale e di normative tecniche per le costruzioni in zona sismica”;

10.2 NORME CEI

- CEI 11-4, "Esecuzione delle linee elettriche esterne", quinta edizione, 1998:09
- CEI 11-60, "Portata al limite termico delle linee elettriche aeree esterne", seconda edizione, 2002-06
- CEI 211-4, "Guida ai metodi di calcolo dei campi elettrici e magnetici generati da linee elettriche", prima edizione, 1996-07
- CEI 211-6, "Guida per la misura e per la valutazione dei campi elettrici e magnetici nell'intervallo di frequenza 0 Hz - 10 kHz, con riferimento all'esposizione umana", prima edizione, 2001-01

- CEI 103-6 "Protezione delle linee di telecomunicazione dagli effetti dell'induzione elettromagnetica provocata dalle linee elettriche vicine in caso di guasto", terza edizione, 1997:12
- CEI 106-11, "Guida per la determinazione delle fasce di rispetto per gli elettrodotti secondo le disposizioni del DPCM 8 luglio 2003 (Art. 6) - Parte 1: Linee elettriche aeree e in cavo", prima edizione, 2006:02