



# CESOIA SQUALO 1100 t

**DATI TECNICI** al 1/1/2002

forza massima del premilamiera sul materiale da tagliare nella cassa *	100 tons
forza massima dei flipper sul materiale da tagliare nella cassa *	200 tons
forza massima totale sul materiale da tagliare nella cassa *	1100 tons
larghezza macchina	2.49 m
lunghezza del materiale cesoiato	regolabile
peso totale macchina base	35 tons
lunghezza totale cassa da filo lama a fine jib aperto ed allineato	7.50 m
corsa verticale del premilamiera	1240 mm
corsa verticale del coltello di taglio	912 mm
larghezza massima di passaggio del materiale	1000 mm
larghezza minima di passaggio del materiale per taglio con flipper chiusi	720 mm
consumo orario in litri di gasolio in normali condizioni d'uso (~)	22

TUTTI I DATI TECNICI POSSONO ESSERE CAMBIATI SENZA PREAVVISO \* forze massime di collaudo

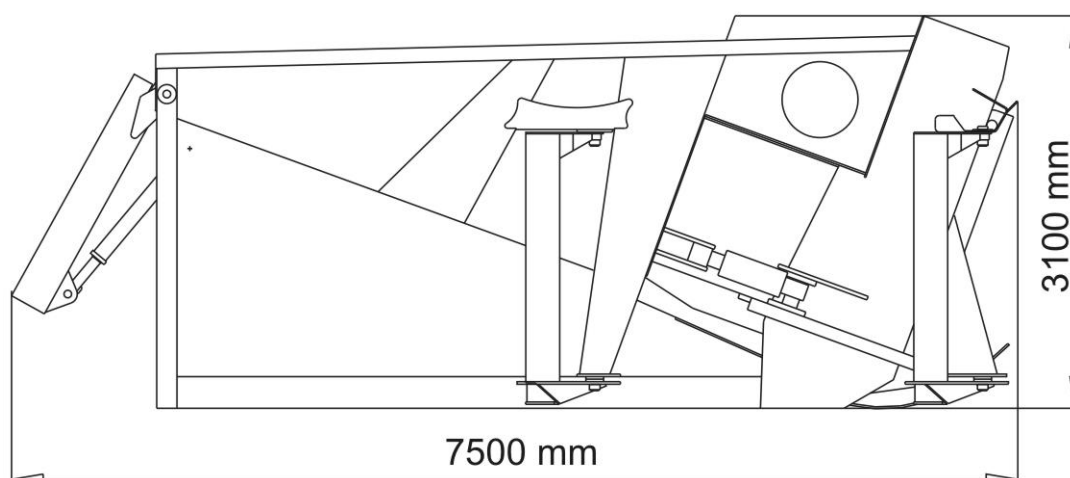

**Ing. BONFIGLIOLI S.p.A.**

40050 Castello d'Argile BOLOGNA - ITALIA TEL. 051/6867214 FAX 051/6867222